

SIMPLEX

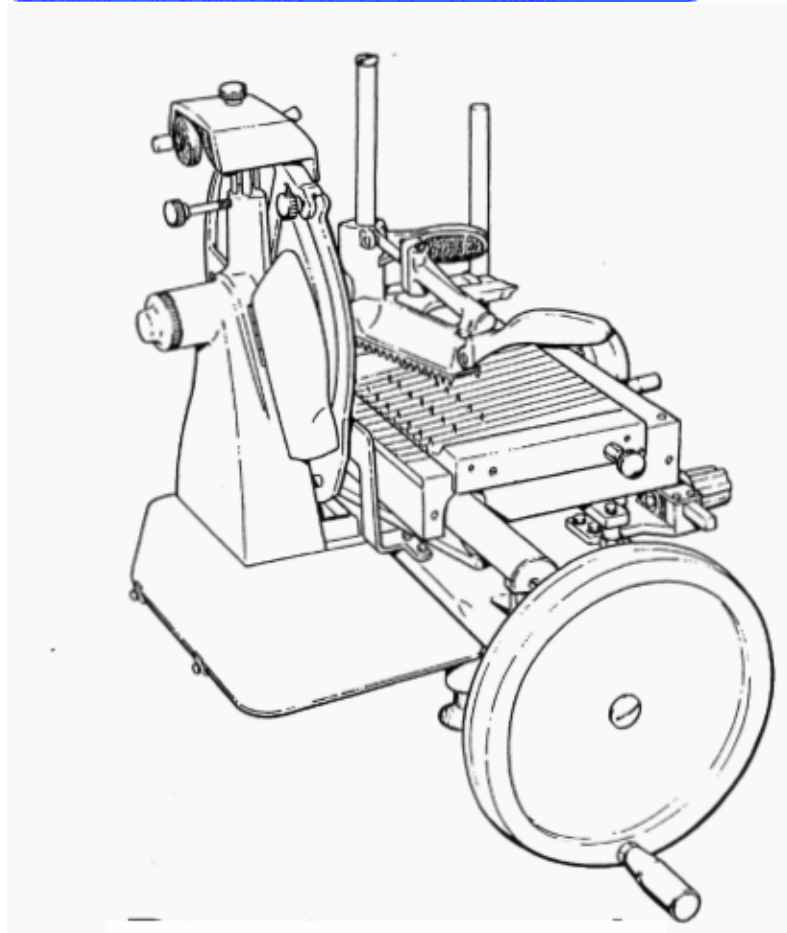

INSTALLATION & UTILISATION
POUR
MV 300
TRANCHEUR RETRO 300 330 370 MANUEL

SIMPLEX 22 rue BENJAMIN RASPAIL
92243 MALAKOFF CEDEX FRANCE
Tel: 33 (0) 1 46 55 00 77 Fax 33 (0) 1 46 55 25 05
E-MAIL: simplex@simplex.fr
web : <http://WWW.SIMPLEX.FR>

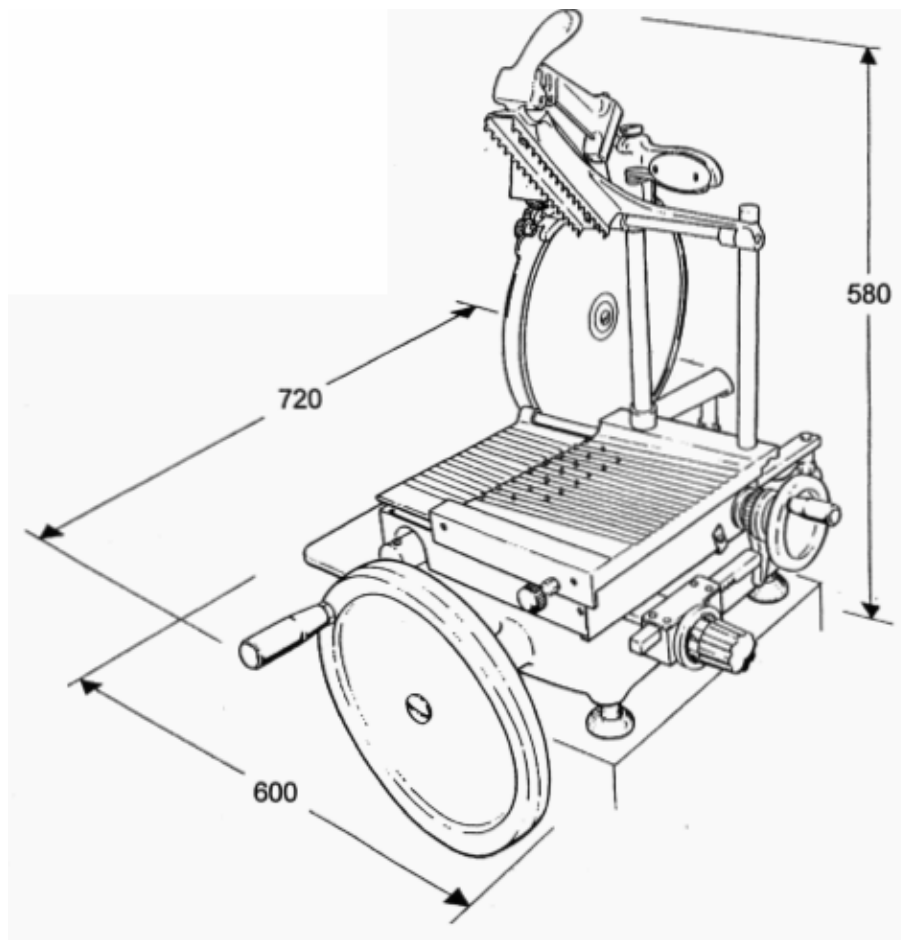

Lame Ø mm	300	330	370
Epaisseur de coupe mm	0/2	0/2	0/2
Surface de coupe: L x H mm	230 x 190	280 x 200	315 x 235

Longueur mm	720	760	900
Largeur mm	600	600	710
Hauteur mm	580	670	770
Ecart entre les pieds	400x300	234 x 419	272 x 600
Poids kg	45,5	62	84

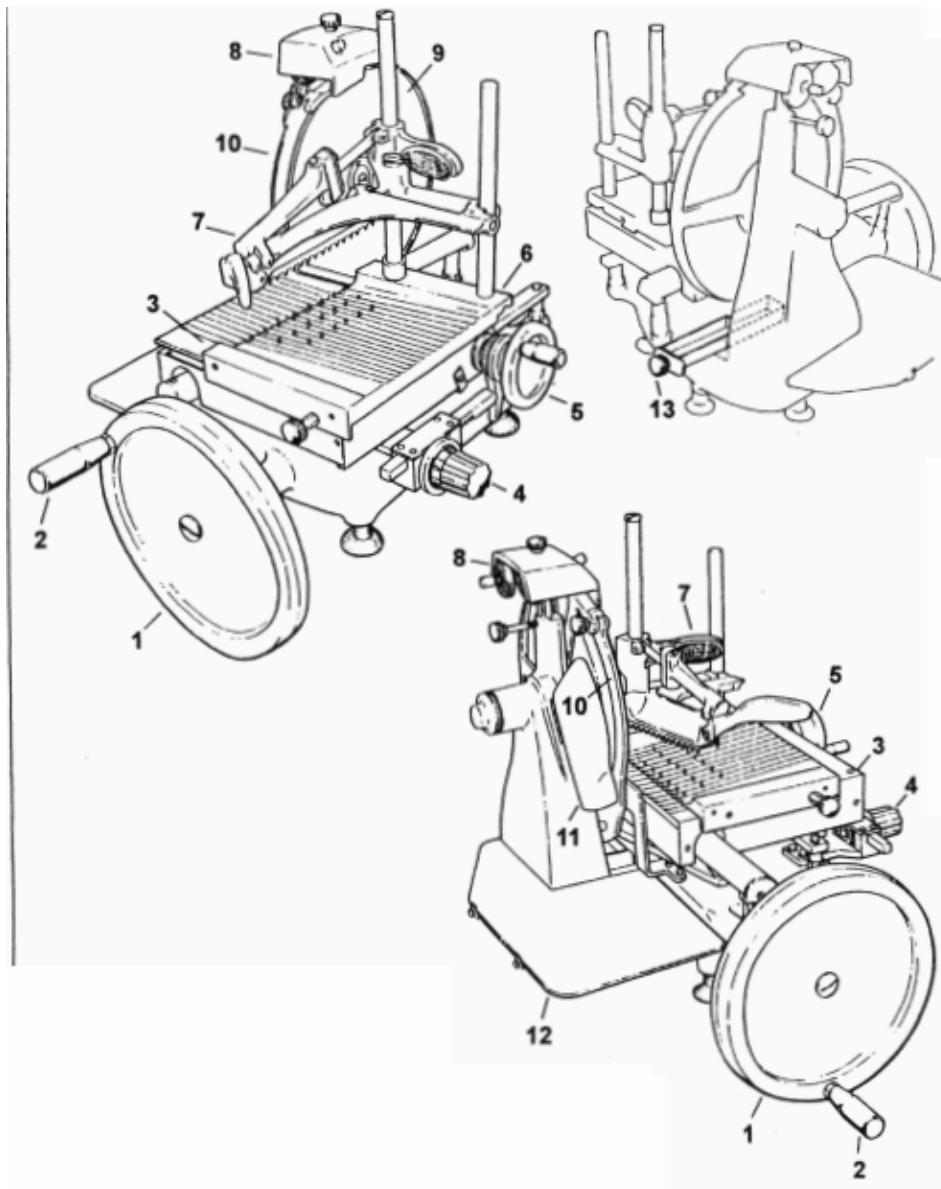

- 1/ VOLANT
- 2/ POIGNEE
- 3/ PLATEAU
- 4/ BOUTON DE REGLAGE D'EPAISSEUR DES TRANCHES
- 5/ PETIT VOLANT POUR RETOUR RAPIDE
- 6/ CHARIOT
- 7/ POUSSE TALON
- 8/ AFFUTEUR
- 9/ COUTEAU
- 10/ ANNEAU DE PROTECTION
- 11/ PARE-TRANCHE
- 12/ PLATEAU DE RECEPTION
- 13/ TIROIR A DECHETS

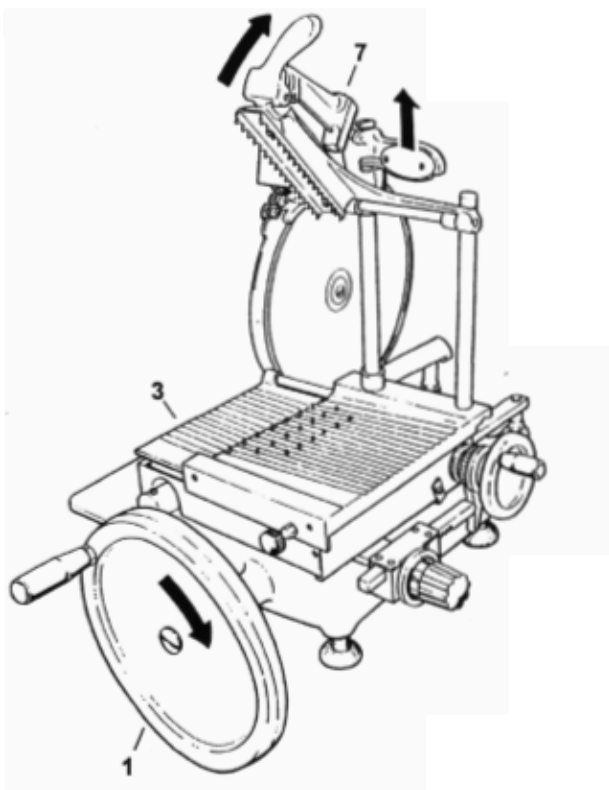

UTILISATION DE MACHINE

Tourner le volant (1) pour faire avancer le plateau (3).

Soulever le pousse talon (7).

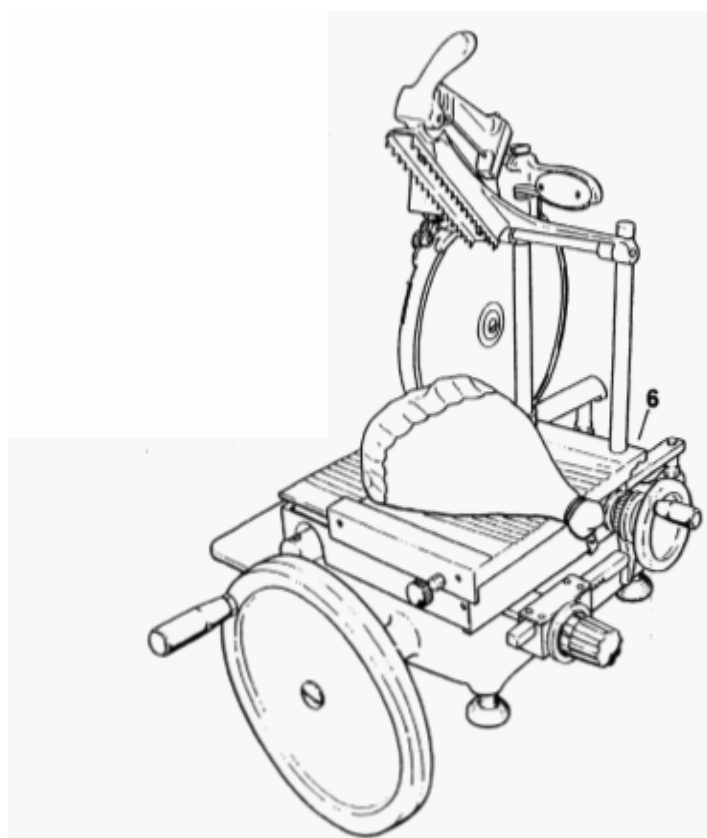

Poser le produit à trancher sur le chariot (6)

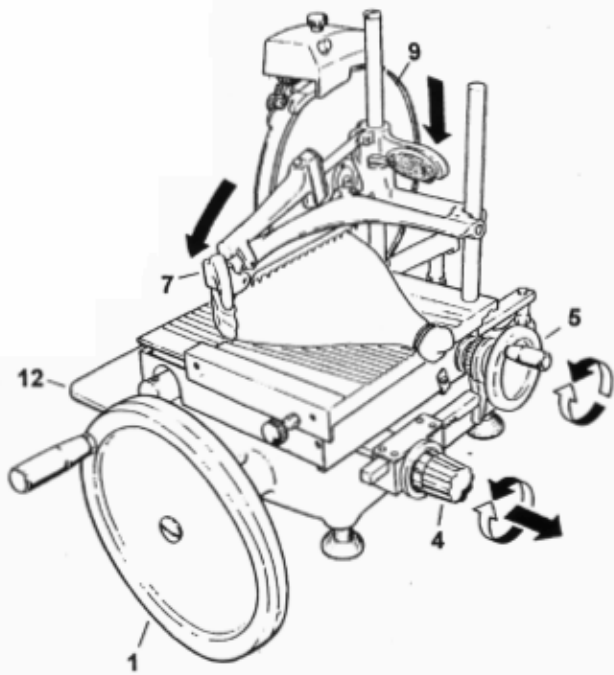

Descendre le pousse talon (7) sur le produit pour le maintenir en place.

Tourner le petit volant (5) pour amener le produit vers le couteau.

Tourner le bouton d'épaisseur de tranche (5) pour obtenir le réglage voulu (0 à 20 mm)

Tourner le volant (1) pour commencer à trancher, les tranches se déposant sur le plateau de réception (12)

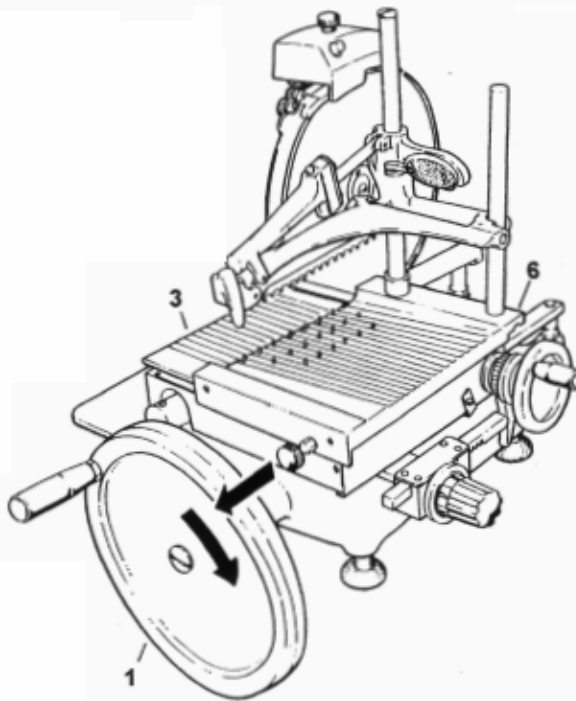

NETTOYAGE DE LA MACHINE

ATTENTION : Pendant toute la durée du nettoyage, nous vous demandons de bien vouloir suivre les instructions, de porter des gants et de rester attentif.

RISQUE DE COUPURES

Retirer le produit du chariot.
Tourner le volant (1) pour faire reculer le chariot au maximum (sens opposé du couteau).

Soulever le chariot (6) et tirer en même temps
Sur le bouton de blocage du chariot comme indiqué sur le dessin.

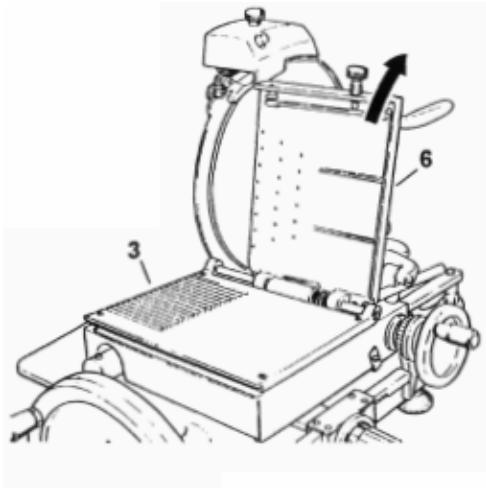

Soulever le chariot (6) à la verticale.

Nettoyer avec application le dessous du chariot ainsi que le plateau (3)

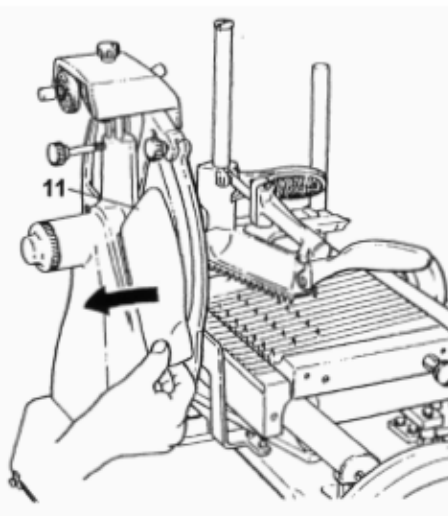
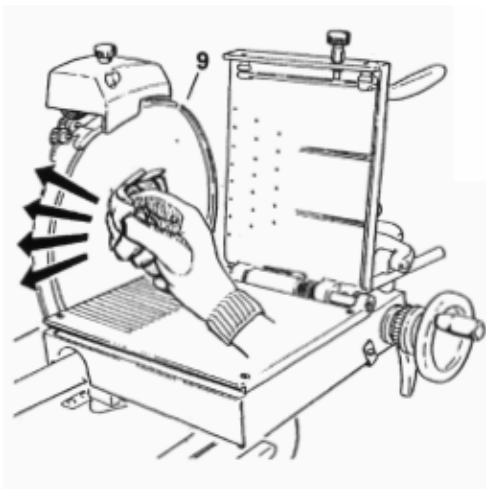

Nettoyer le couteau (9) avec attention de l'intérieur vers l'extérieur (dessin ci-dessus).

Ouvrir le pare-tranche (11) et le nettoyer de l'intérieur.

Après avoir desserré le bouton de blocage de l'anneau (10), nettoyer le couteau et l'anneau, puis remonter l'anneau. **ATTENTION RISQUE DE COUPURE**

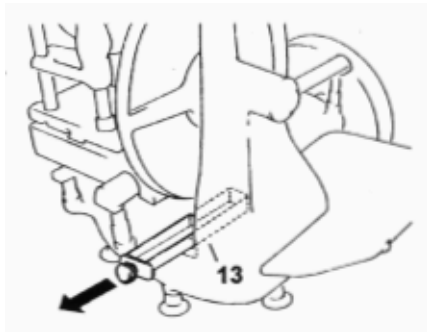

Retirer le tiroir à déchets (13), le nettoyer, le sécher et le remettre à sa place 300

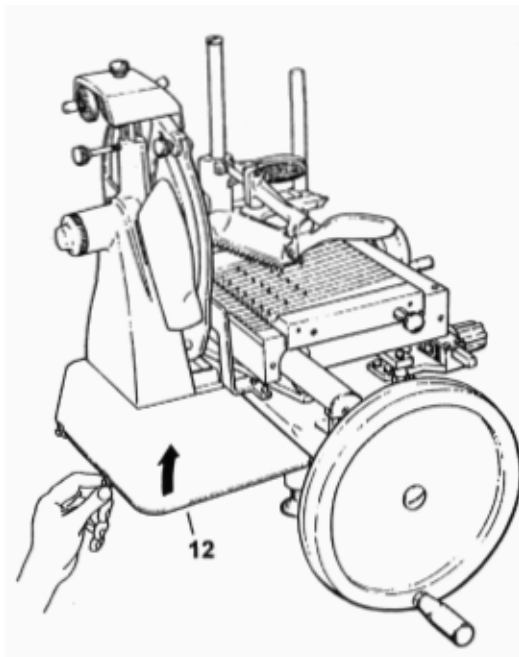

Retirer le plateau (12) après avoir dévissé les 2 vis de maintien.

Pour le nettoyage, utiliser un chiffon humide avec du produit vaisselle ménager à PH neutre.

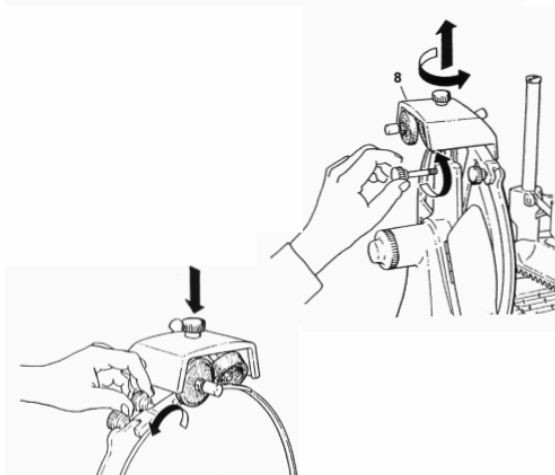

AFFUTAGE DU COUTEAU 300

Desserrer le bouton de l'affûteur sur le côté, soulever l'affûteur à l'aide du bouton sur le dessus et le faire pivoter de 180°

Rabaisser lentement l'affûteur, le couteau venant s'intercaler automatiquement entre les 2 meules d'affûtage.

Resserrer le bouton de blocage de l'affûteur.

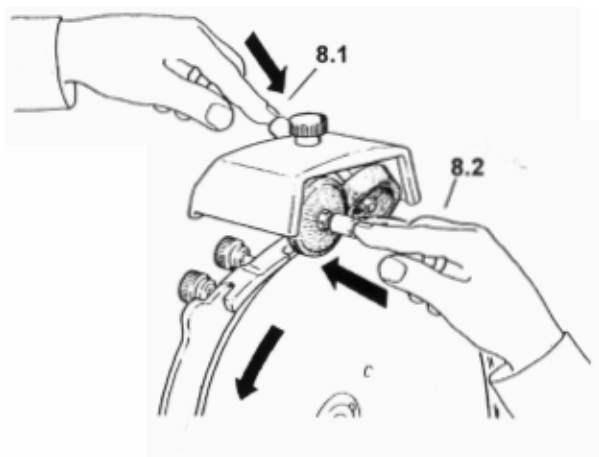

Tourner le volant pour mettre la lame en mouvement, et en même temps appuyer sur le bouton 8.1 de la meule d'affûtage pendant 10-15 secondes.

Appuyer ensuite 2-3 secondes sur le bouton 8.2 de la meule d'affûtage pour enlever le fil.

Puis replacer l'affûteur dans sa position initiale.

ATTENTION!

AFFILAGE DE LA LAME 330 370

- 1) L'affilage de la lame doit être accompli seulement après le nettoyage de la machine.
- 2) La lame ne doit plus être affilée si la distance entre le fil de la lame et le bord intérieur de la protection est de 6 mm. Dans cette conditions il faut obligatoirement changer de lame. Appeler donc le Centre "CA" SIMPLEX pour le remplacement.

Pour que la trancheuse fonctionne au mieux, il faut affiler la lame périodiquement et d'une façon correcte. La durée de l'affilage dépend bien sûr de l'état de la lame après l'emploi et des types de produits qu'on coupe.

On conseille d'effectuer fréquemment cette opération, très simple et rapide grâce à l'affiloir incorporé, (au moins une fois par jour) en suivant ces phases:

1) Brancher la fiche d'alimentation au réseau.

2) Dégraisser soigneusement la lame avec de l'alcool et l'essuyer avec du talc

Opérations à effectuer, la machine arrêtée:

- 3) Relâcher le volant 1 jusqu'au premier arrêt puis, pal la poignée 2. lever l' affuteur 12 jusqu'à la fin de course et le faire tourner sur le pivot 3 de 180° dans le sens des aiguilles d'une montre: baisser de nouveau jusqu'au point où la baguette 4 arrive à l'arrêt, de sorte que les môles 5 et 6 atteignent la position d'affilage. Bloquer la poignée 1.
 - 4) Dans la position susdite, presser le levier 11 qui se trouve au-dessous de la couverture 8 (figure B) ou le bouton 11 (figure D) de sorte qu'on puisse affiler la môle pour 20 secondes à peu près.
 - 5) Après 20 secondes presser le levier ou le bouton 7 qui met en contact la meule 6 avec la lame; cette opération, qui dure au maximum 2 ou 3 secondes, complète l'affilage.
 - 6) Abandonner le levier ou le bouton 7 et arrêter le moteur.
 - 7) Remettre l' affûteur dans la position de repos.
 - 8) Pour le nettoyage de l'affiloir on doit le tirer du support 9 quand les meules sont tournées de 90° par rapport à la position de repos. Pour les modèles 350/370/390/ A et modèles 330/350/370/390 TIP SIP
- Après chaque affilage on doit nettoyer la trancheuse

INSTRUCTIONS POUR L'AFFILAGE

FIGURE A

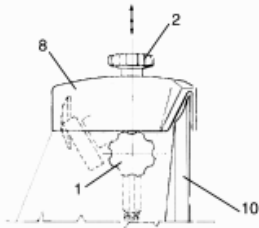

FIGURE B

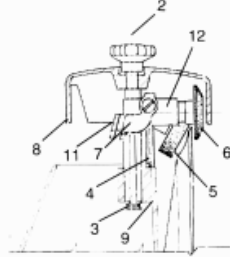

FIGURE C

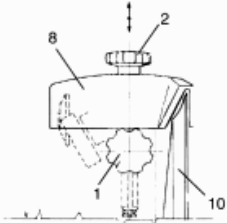
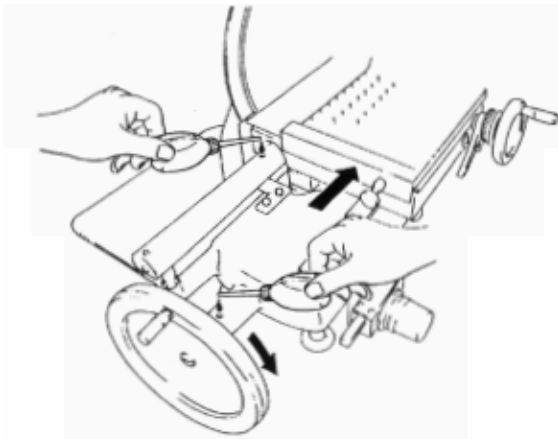
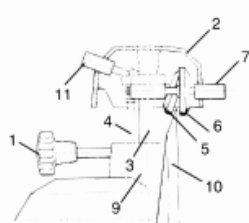

FIGURE D



GRAISSAGE

Mettre 1 à 2 gouttes d'huile SIMPLEX aux endroits indiqués sur le dessin ci-contre (attention ne pas utiliser d'huile végétale, par exemple de l'huile de table).

Utiliser de l'huile professionnelle.

Absorber & nettoyer le surplus d'huile.

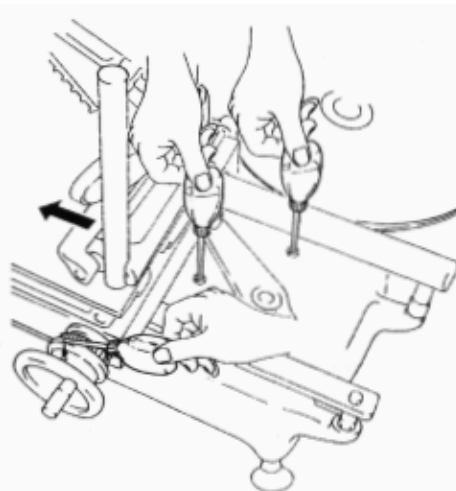
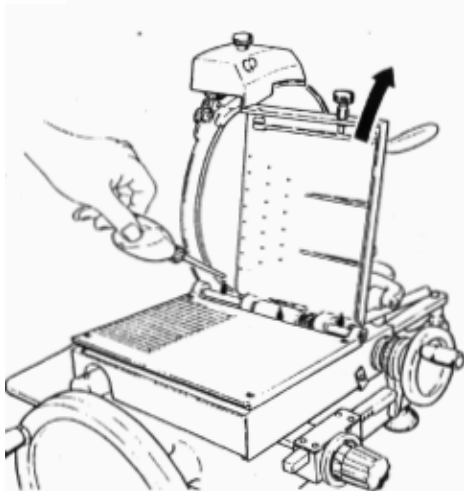



SIMPLEX

Ramener le chariot vers l'opérateur

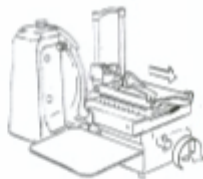

Enlever la goupille
ATTENTION
la goupille est conique

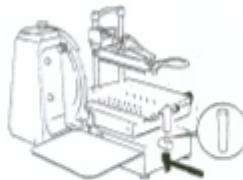

Mettre le volant.
Vérifier l'alignement du trou pour la goupille
la poignée en haut à gauche

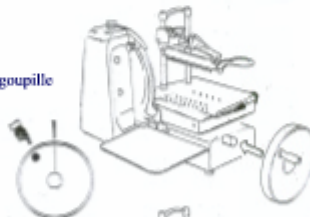

Enfoncé la goupille

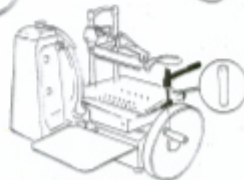

INDUSTRIE A'AVANCE' LES VARGES

SIMPLEX

tel 01.46.55.00.77